

Schema Elettrico

F.1 Schema Elettrico**F.2 Ricambi**

Quadro di potenza

Quadro di comando

codice

FE-5306-EE

modello

FORNO ELETTRICO A PIANI

alimentazione

ELETTRICA

strumentazione

ELETTRONICA

specifiche

CON STRUMENTO "DIXELL"

tensione di esercizio	400 Vac
tensione ausiliaria	24 Vac
frequenza	50-60 Hz

CE

revisione

R-0

data di creazione

17/11/1997

data di revisione

01/09/2014

disegnatore

DF

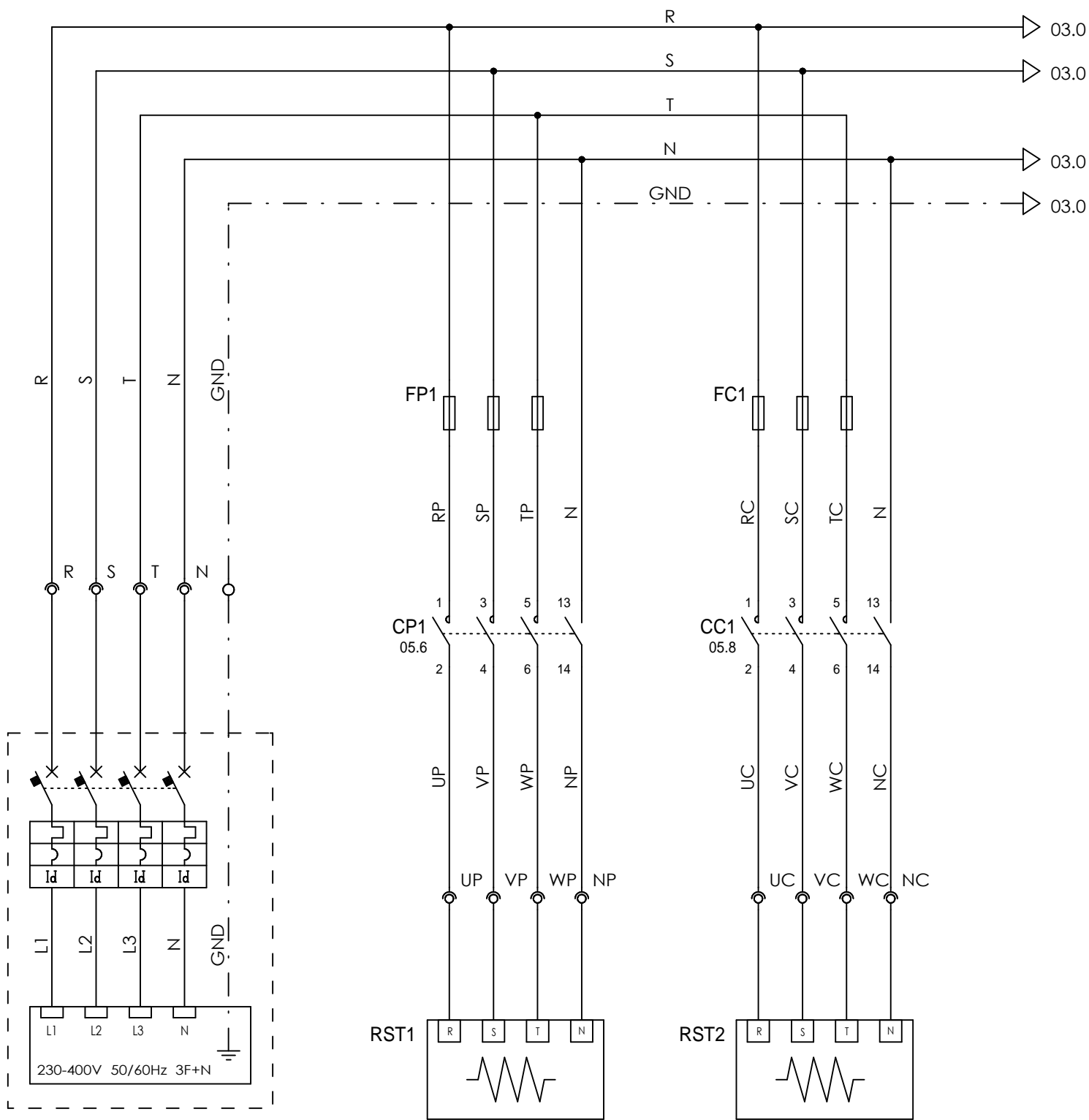

LINEA DI ALIMENTAZIONE

RESISTENZE PLATEA

RESISTENZE CIELO

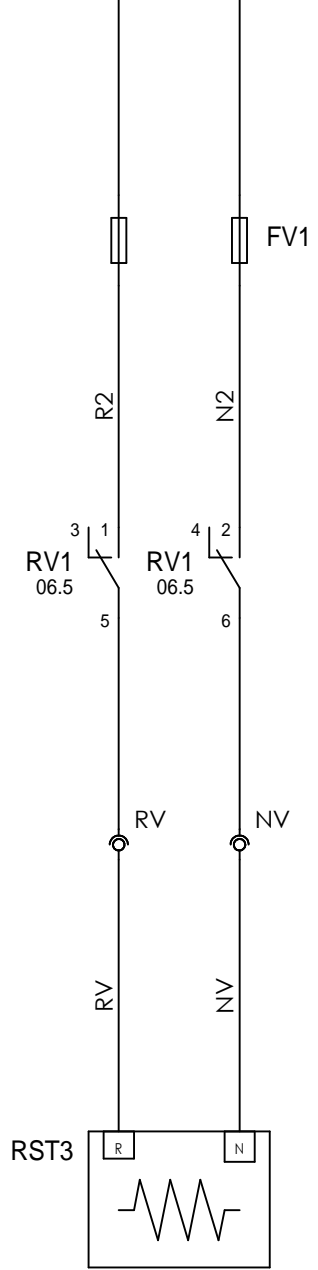
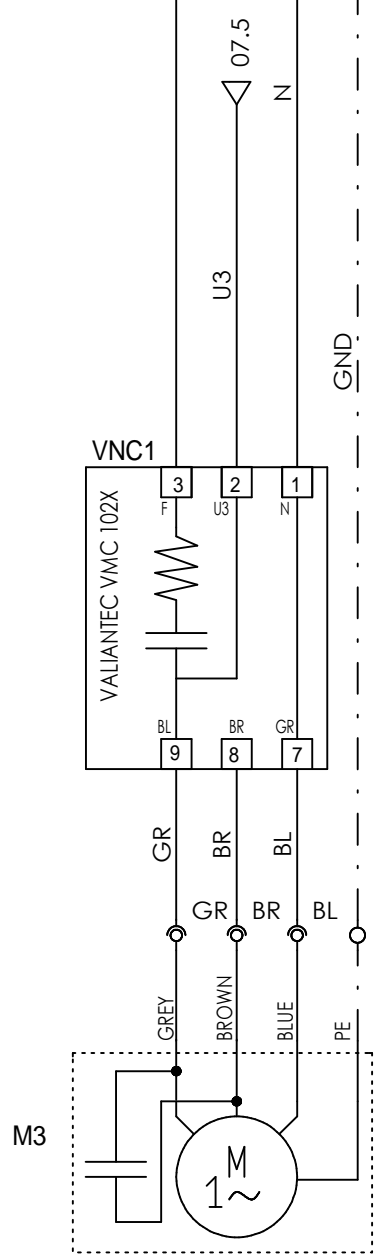
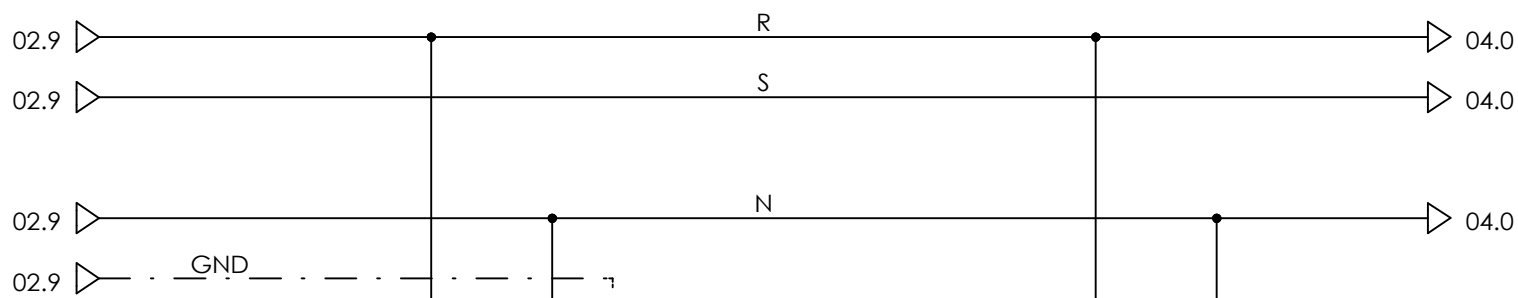

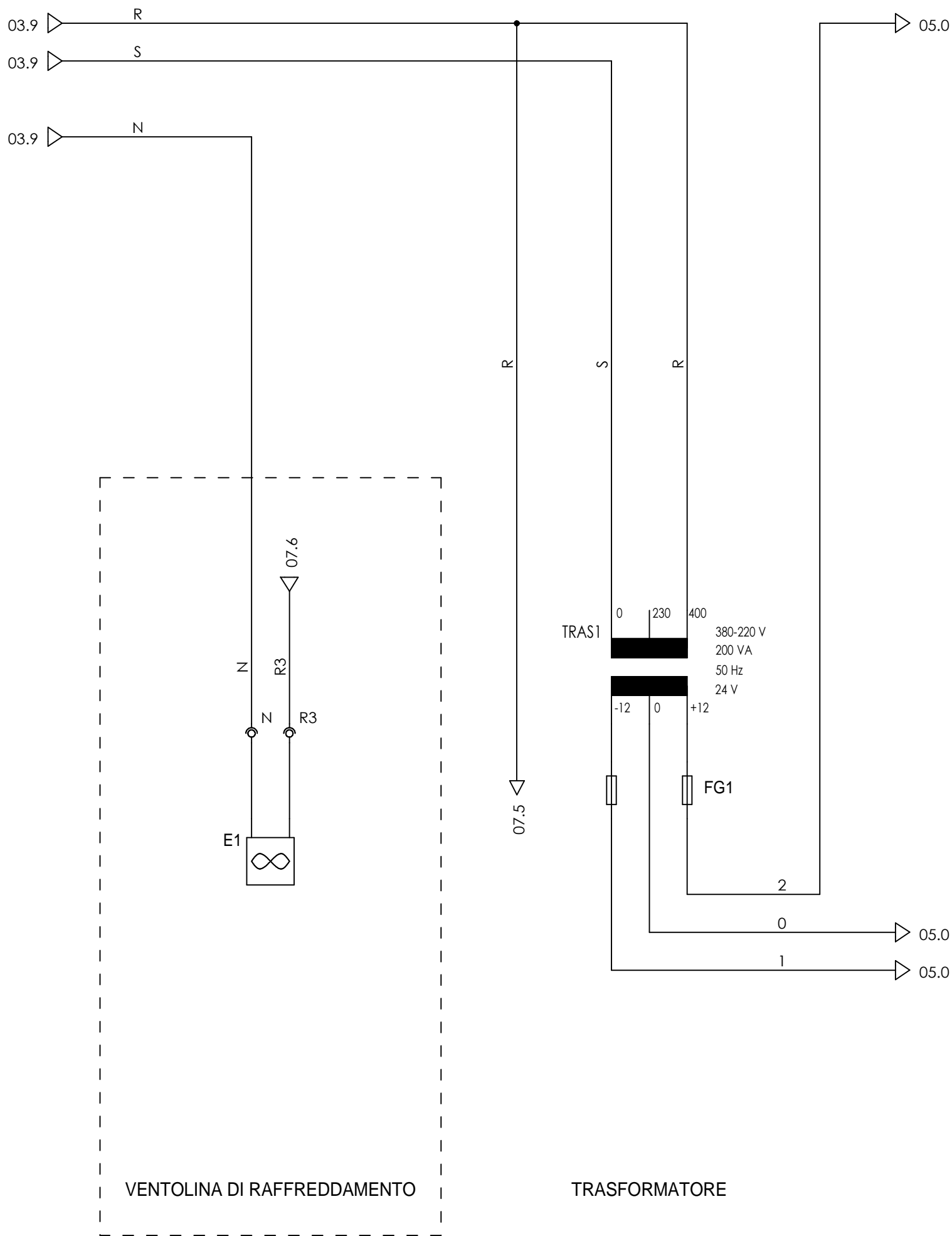

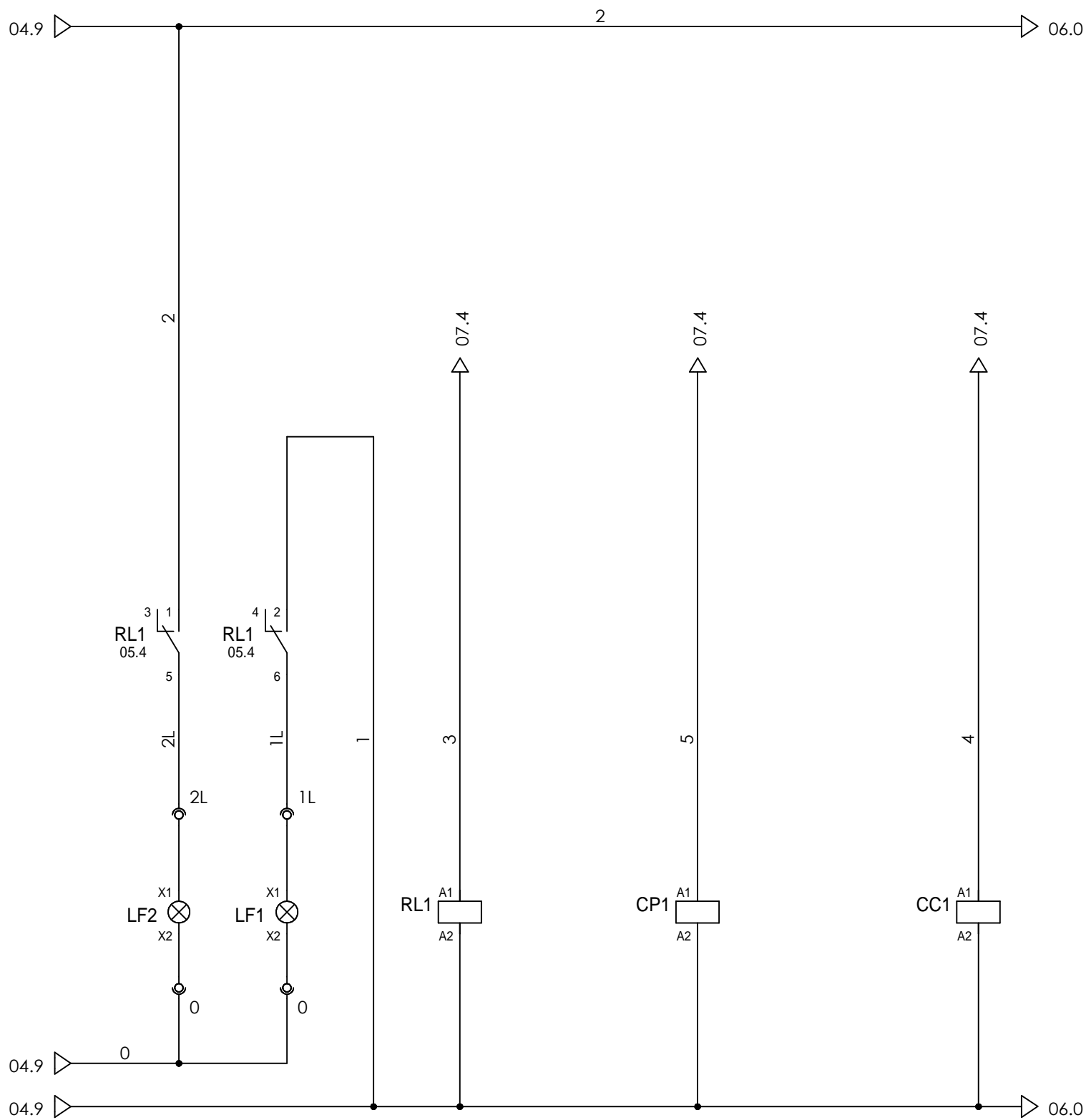

3 1 5 05.1
 4 2 6 05.2

1 2 02.4
 3 4 02.4
 5 6 02.4
 13 14 02.5

1 2 02.6
 3 4 02.6
 5 6 02.6
 13 14 02.8

LUCE FORNO

RELE' LUCE

RESISTENZE PLATEA

RESISTENZE CIELO

05.9 2 07.0

05.9 1 07.0

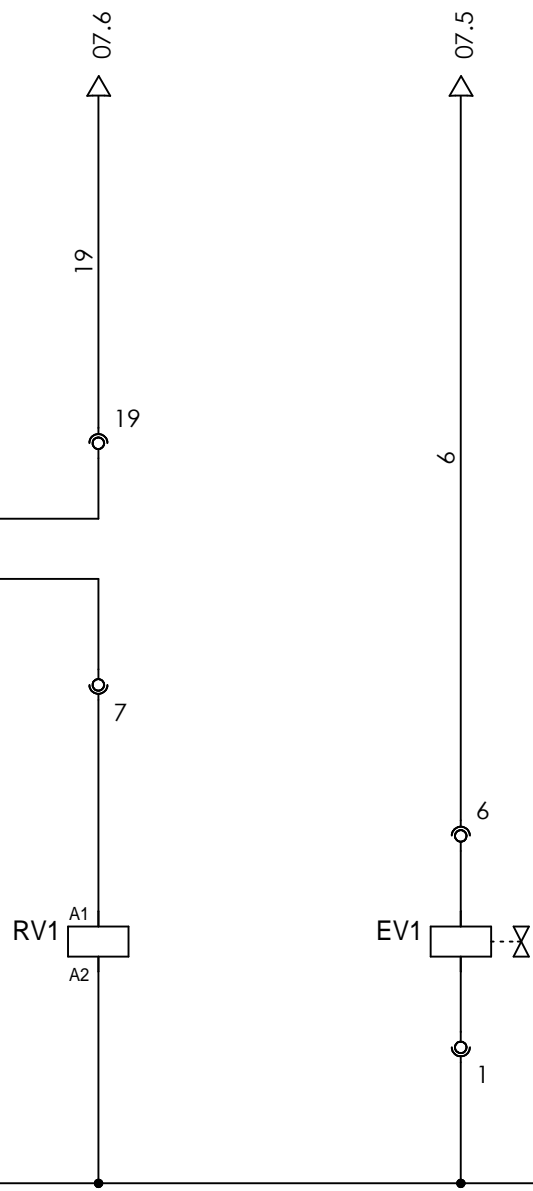
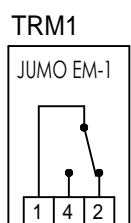



3 1 5 03.6
4 2 6 03.7

TERMOSTATO VAPORIERA

ELETTROVALVOLA

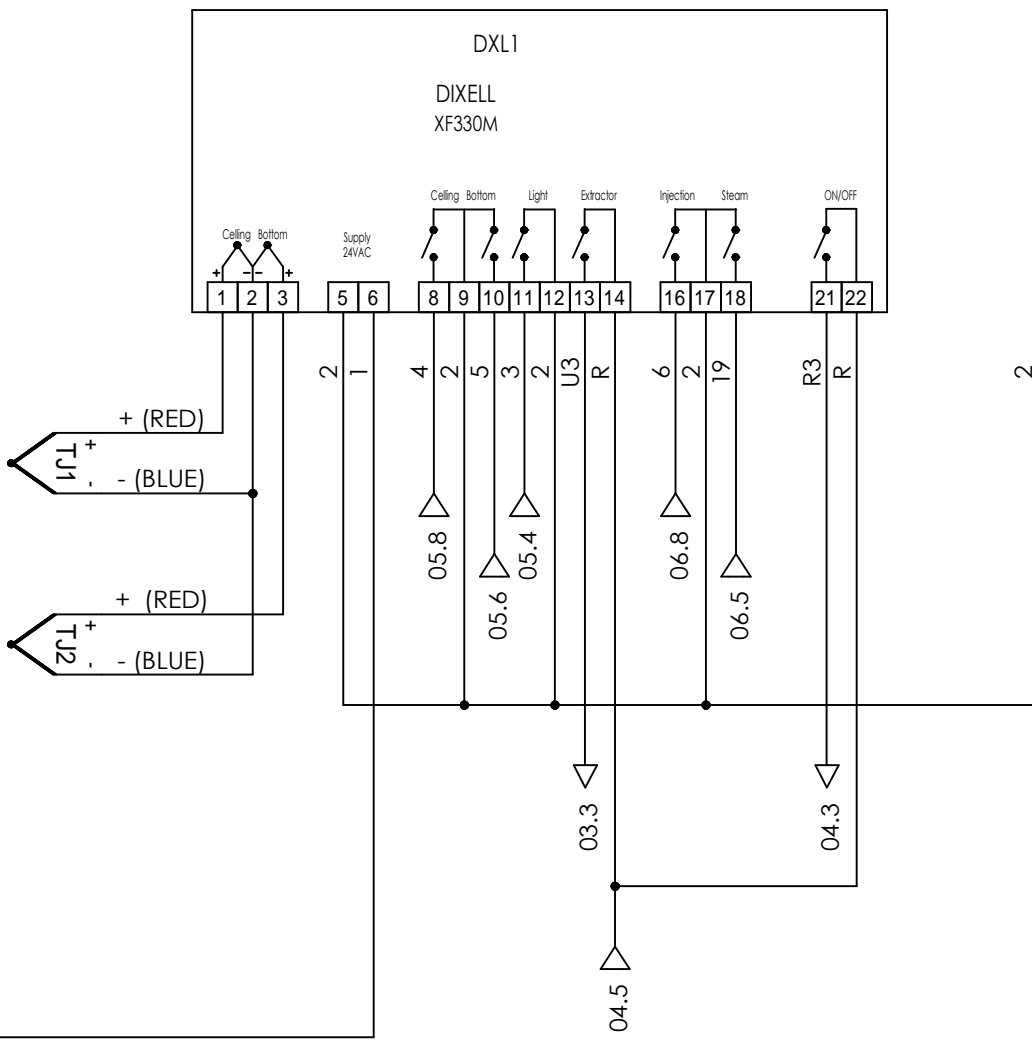
06.9  2



06.9 

STRUMENTO ELETTRONICO

RIEPILOGO UTENZE

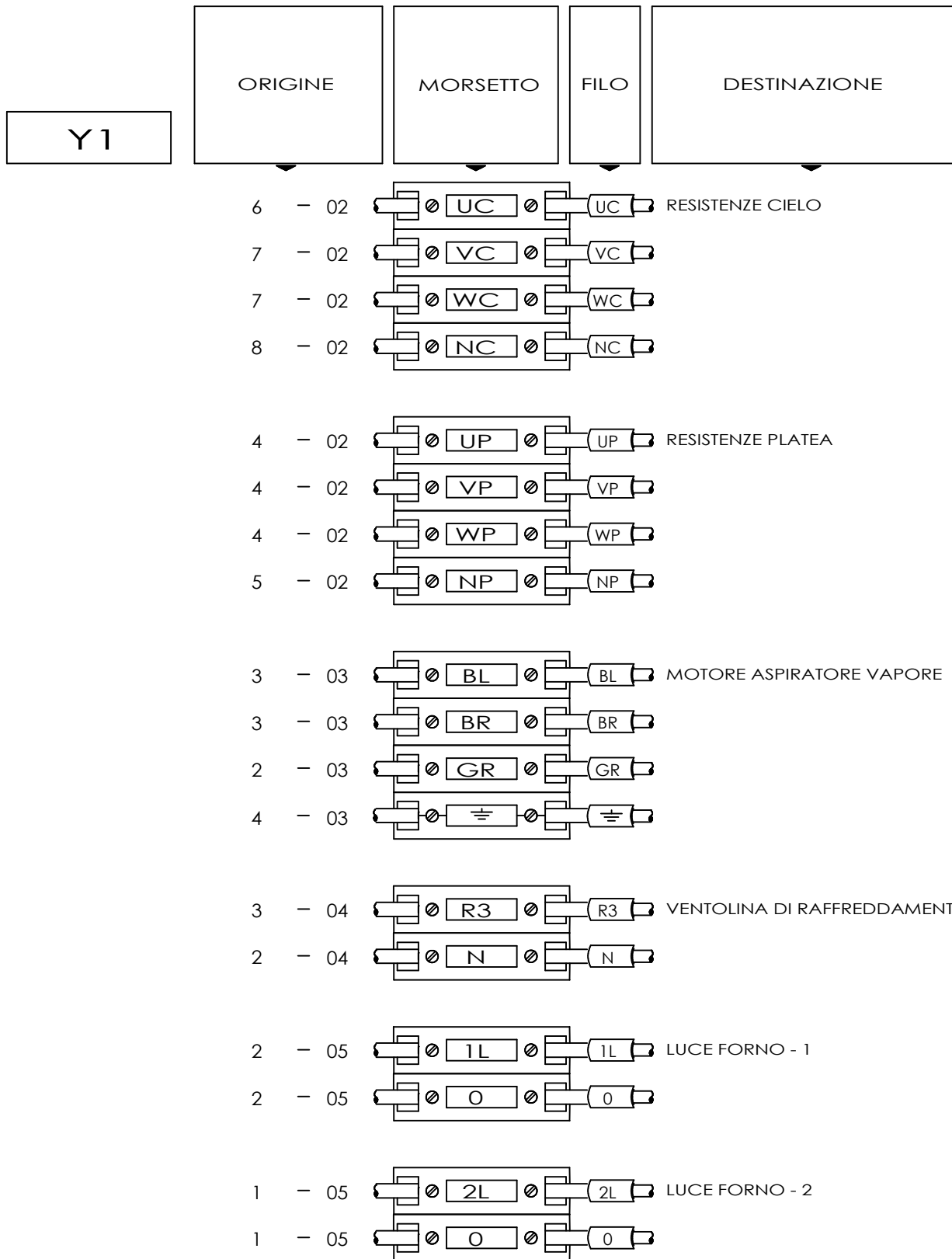

RIEPILOGO UTENZE

	ORIGINE	MORSETTO	FILO	DESTINAZIONE
Y2				
	7 - 03	NV	NV	RESISTENZA VAPORE
	7 - 03	RV	RV	
	5 - 06	19	19	TERMOSTATO VAPORIERA
	5 - 06	7	7	
	8 - 06	1	1	ELETTROVALVOLA
	8 - 06	6	6	
	1 - 02	T	T	LINEA DI ALIMENTAZIONE
	1 - 02	S	S	
	0 - 02	R	R	
	1 - 02	N	N	
	2 - 02	⊖	⊖	

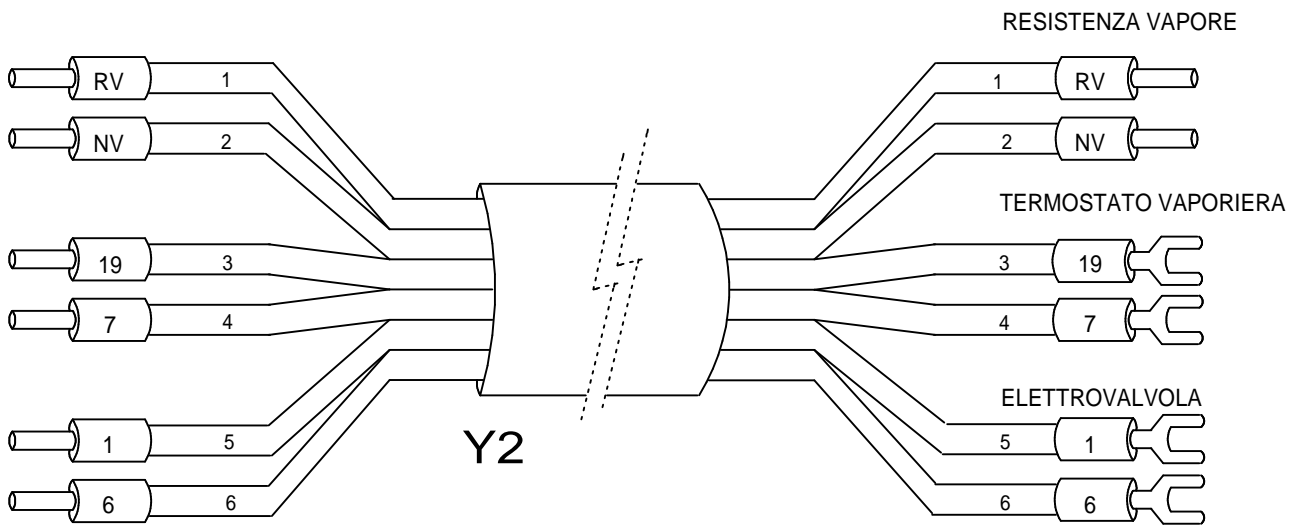

LISTA MATERIALE

CODICE	DESCRIZIONE	CODICE RICAMBIO	LOCAZIONE	FOGLIO
CC1	TELERUTTORE RESISTENZE CIELO	PRR 88	CP	05
CP1	TELERUTTORE RESISTENZE PLATEA	PRR 88	CP	05
DXL1	STRUMENTO ELETTRONICO	PRC 55/2	QC	07
E1	VENTOLINA DI RAFFREDDAMENTO	PRC 83/5	BM	04
EV1	ELETTROVALVOLA	PRC 14 - PRC 15	BM	06
FC1	FUSIBILI CIELO	PRC 46/9 - PRC 16/1	CP	02
FG1	FUSIBILI GENERALI	PRR 49 - PRR 27	CP	04
FP1	FUSIBILI PLATEA	PRC 46/9 - PRC 16/1	CP	02
FV1	FUSIBILI RESISTENZA VAPORE	PRR 49 - PRR 27	CP	03
LF1	LUCE FORNO - 1	PRR 34/1	BM	05
LF2	LUCE FORNO - 2	PRR 34/1	BM	05
M3	MOTORE ASPIRATORE VAPORE	PRR 3/6	BM	03
RL1	RELE' LUCE	PRR 61	CP	05
RST1	RESISTENZE PLATEA	PRC 15/4 - PRC 15/5	BM	02
RST2	RESISTENZE CIELO	PRC 15/4 - PRC 15/5	BM	02
RST3	RESISTENZA VAPORE	PRC 50	BM	03
RV1	RELE' RESISTENZA VAPORE	PRR 61	CP	06
TJ1	SONDA CIELO	PRR 72	CP	07
TJ2	SONDA PLATEA	PRR 72	CP	07

Quadro di potenza

PRC 48/6

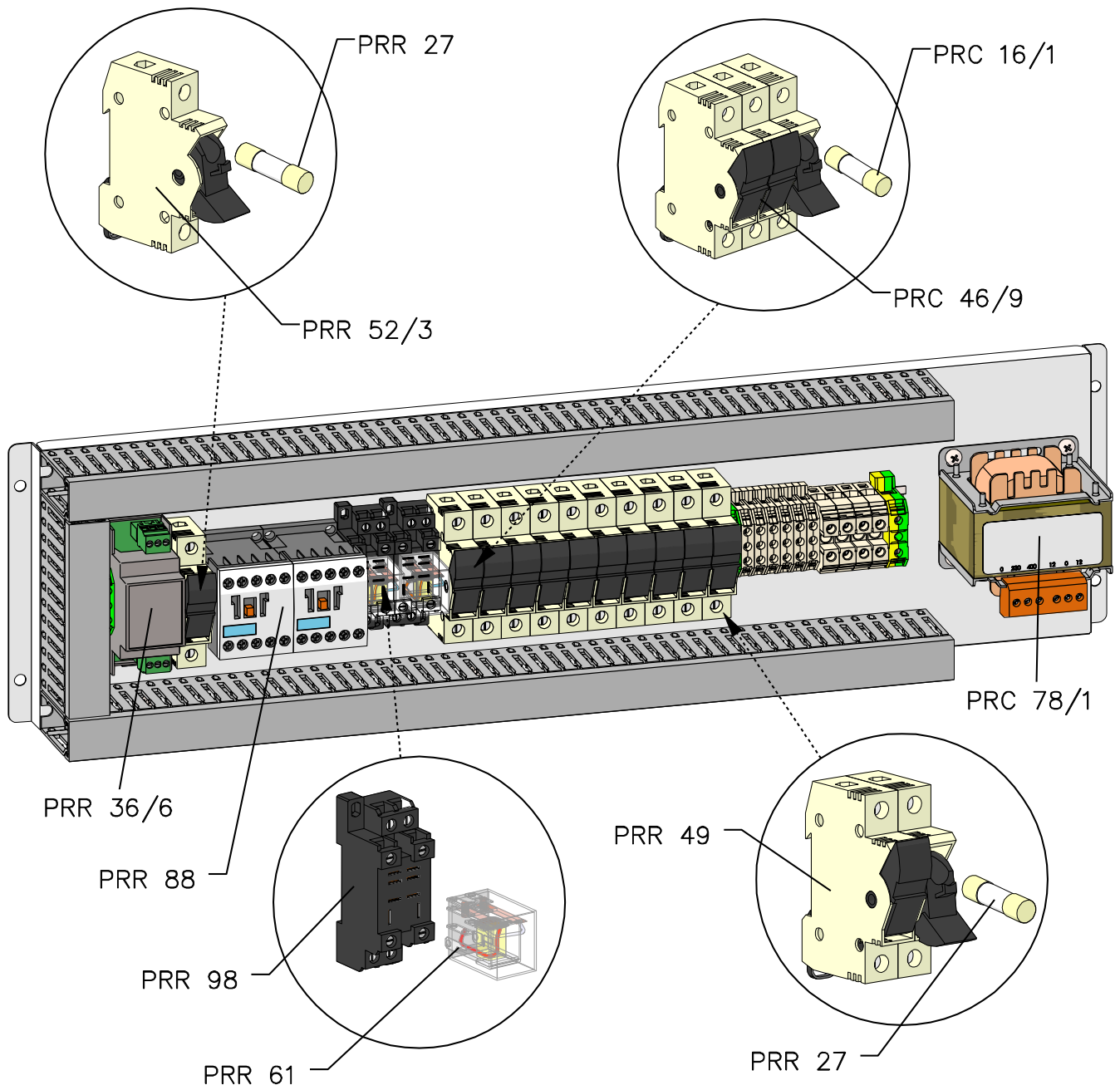

code

PRR 52/3	Portafusibile normale (unipolare)
PRR 27	Fusibile normale
PRR 49	Portafusibile normale (bipolare)
PRR 49	Portafusibile normale (bipolare)
PRC 16/1	Fusibile forno elettrico a camere
PRC 46/9	Portafusibile tripolare per forno a camere elettrico
PRR 61	Relè
PRR 98	Zoccolo per relè
PRR 36/6	Interfaccia Per Aspiratore Monofase
PRC 78/1	Trasformatore 100 VA
PRR 88	Teleruttore normale

PRC 41/3

PRC 55/2

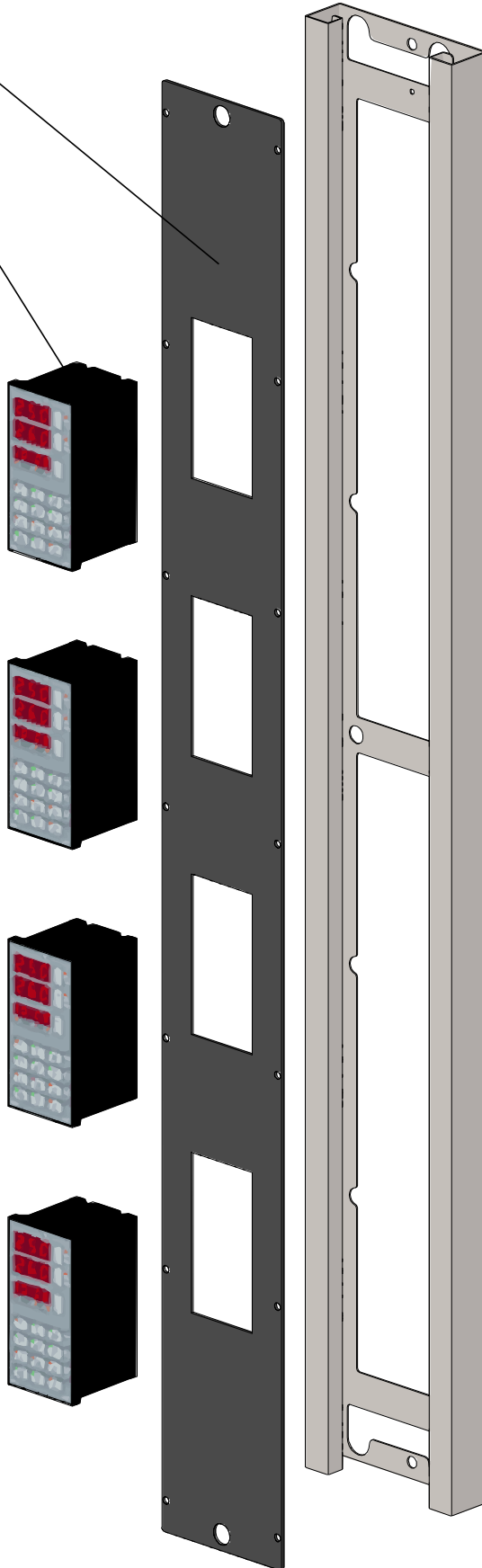

code

PRR 50/3	Vite Con Pomello Nero
PRC 41/3	Pannello portastrumenti
PRC 55/2	Strumento elettronico DIXELL

