

LIEVITATORE CON UMIDIFICAZIONE

00 = NERO	} gomma silicone
11 = MARRONE	
22 = ROSSO	
33 = ARANCIONE	
44 = GIALLO	
45 = GIALLO/VERDE	
66 = BLU	
77 = VIOLA	
88 = GRIGIO	
99 = BIANCO	
92 = BIANCO / ROSSO	} vetro silicone
96 = BIANCO / BLU	

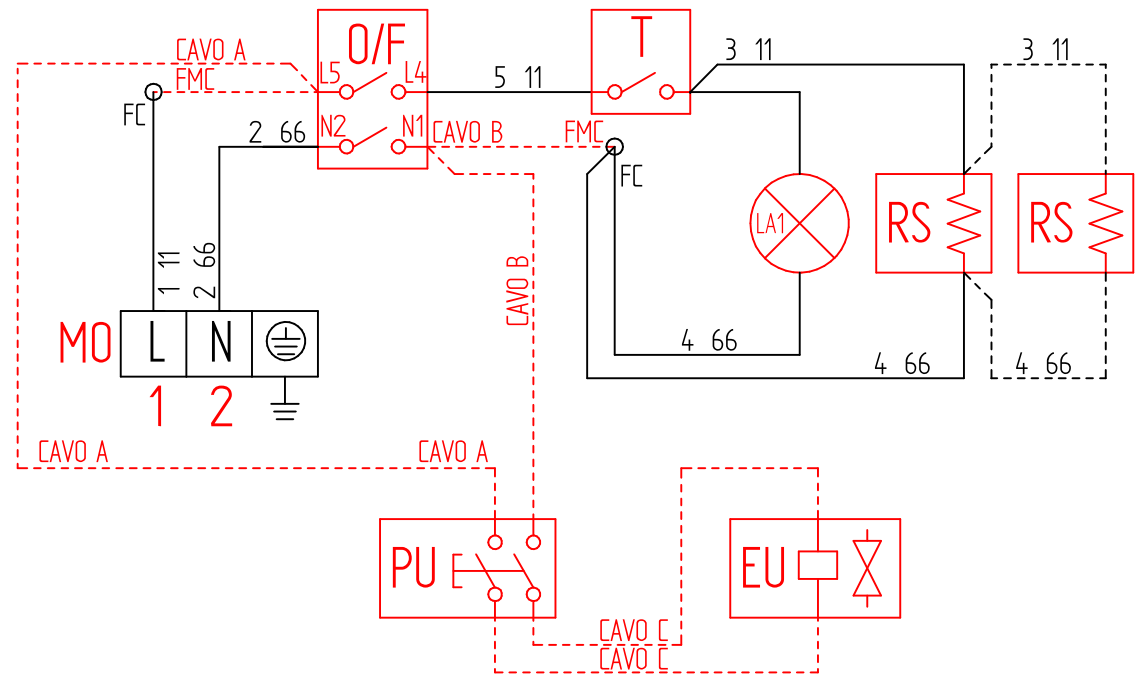

B = BUZZER SUONERIA
 BP = BLOCCO PORTA
 CG = COMMUTATORE GRILL
 CO = CONDENSATORE
 EL = ELETTROVALVOLA LAVAGGIO
 EU = ELETTROVALVOLA UMIDIFICAZIONE
 K = TELERUTTORE
 L = FASE
 LA1 = LUCE SPIA ARANCIO TERMOSTATO
 LA2 = LUCE SPIA ARANCIO UMIDIFICAZIONE
 LV = LUCE SPIA VERDE ON / OFF
 LF = LUCE FORNO
 MA = MTOVENTILATORE ASSIALE
 MO = MORSETTIERA
 MR = MOTORE RADIALE
 N = NEUTRO
 O/F = INTERRUTTORE ON / OFF

PR = PROGRAMMATTORE REVERSE
 PC = PROGRAMMATTORE CAMINO
 PP = PULSANTE PORTA
 PU = PULSANTE UMIDIFICAZIONE
 PV = PULSANTE VELOCITA' MOTORI
 PMU = POMPA UMIDIFICAZIONE
 RC = RESISTENZA CIRCOLARE
 RG = RESISTENZA GRILL
 RS = RESISTENZA SUOLA
 RU = REGOLATORE UMIDIFICAZIONE
 S1 = SONDA CAMERA
 S2 = SONDA CUORE
 SC = SCHEDA ELETTRONICA COMANDO
 SP = SCHEDA ELETTRONICA POTENZA
 T = TERMOSTATO CAMERA
 TI = TIMER FINE COTTURA
 TM = TERMICO MOTORE
 TS = TERMOSTATO SICUREZZA
 ⊕ = TERRA