

15 SPARE PARTS NUMERATION LIST

RIF.	QTA'	N° DISEGNO	DESCRIZIONE
1	4	M6-325	Tiranti per flangia cilindro
2	1	FPA-031	Flangia fissa tappeto
3	2	FPA-011	Boccole fissa cilindro
4	2		Cuscinetti per cilindro grosso
5	1	FPA-065	Cilindro alluminio
6	1	FPA-58	Carter superiore
7	1	FPA-060	Tramoggia entrata pasta
8	1		Micro di sicurezza
9	1		Spina Elettrica
10	1	FPA-066	Puleggia motore
11	2	FPA-017	Slitta motore
12	1		Molle tendi motore
13	2	FPA-011.1	Boccola fissa slitta
14	1	FPA-068.1	albero porta slitta motore
15	1	FPA-61	Carter dietro
16	1	FPA-52	Dispositivo antinfortunio
17	2		Molle da fissare all'anello
18	1	FPA-059-1-DX	Spalla destra
19	1	FPA-010.2	Raspa in teflon
20	1	FPA-010.1	Quadro porta raspa
21	1	FPA-010	Squadra porta raspa
22	2		Molle tendi raspa
23	2	FPA-016	Lamiere guida tappeto
24	1	FPA-050	Telaio porta guide
25	4	FPA-055.2	Boccole registro
26	2		Molle per oscillazione tappeto
27	1	FPA-041-DX	Carterino anteriore destro
28	1	FPA-057	Squadra porta volantini
29	4		Piedini regolabili d'appoggio
30	2		Volantini regolazione
31	1	FPA-051	Rinvio regolazione per Molle
32	1	FPA-041	Carterino anteriore sinistro
33	1	FPA-059-1-SX	Spalla sinistra
34	1		Tappeto per cilindro
37	1	FPA-063	Puleggia Grande
38	1	FPA-068	Albero porta cilindro
39	1		Cinghia piana sv.1200 x 20
40	1	FPA-064	Rullo in Teflon
41	1		Motore
42	2		Cuscinetti per rullo Teflon
43	2	FPA-011	Boccole fissa rullo in Teflon
44	1	FPA-068	Albero porta rullo in Teflon
46	2		Pernetti guida tappeto
47	1	FPA-047	Trafilato tendi tappeto posteriori
48	1	FPA-53	Telaio porta tappeto
49	1		Tappeto fisso
50	1	FPA-009.1	Albero porta boccole
51	2		Molle per rinvio regolazione
52	2		Anelli per fissaggio molla
53	1	FPA-023	Carter inferiore Sx di sicurezza
54	1	FPA-023	Carter inferiore Dx di sicurezza
55	1		INTERRUTTORE START
56	1		INTERRUTTORE STOP
57	1		SCATOLA ELETTRICA
58			FRECCIA del SENSO DI ROTAZIONE

16 CONTROL PANEL VIEW

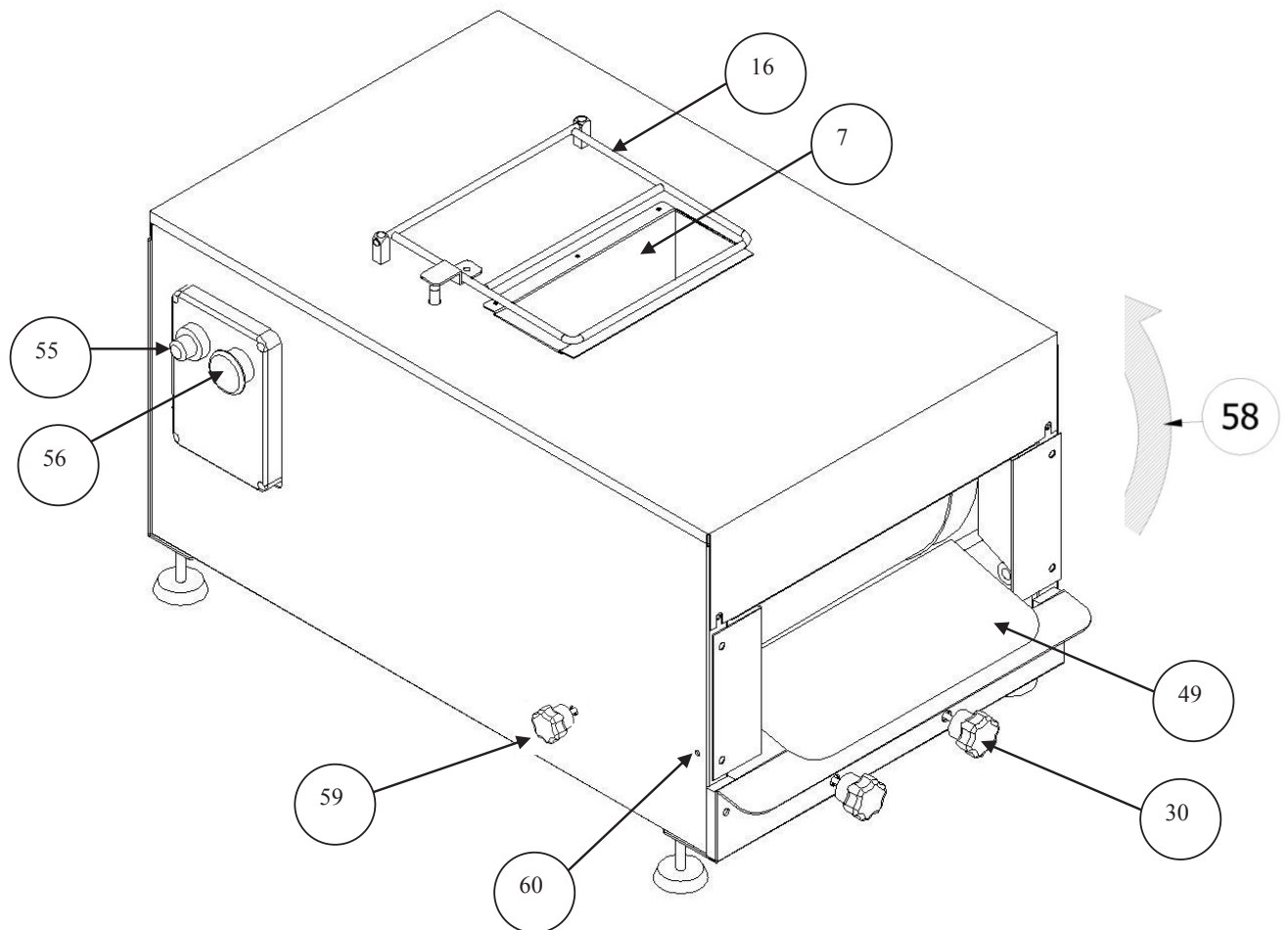

- “START” BUTTON = ref. 55
- LIGHT SIGNAL OF WORKING MACHINE = ref. 55
- STOP BUTTON = ref. 56
- HANDWHEELS FOR SETTING THE PIECES’ LENGTH = ref. 30
- PIECES’ ENTERING SPACE = ref. 7
- PIECES’ EXIT BELT = ref. 49
- SAFETY DEVICE = ref. 16
- ROTATION DIRECTION = ref. 58
- EXTRA HANDWHEELS SUPPLIED FOR LONGER PIECES = ref. 59
- HOLES FOR FIXING HANDWHEELS (ref. 59) = ref. 60

17 EXPLODED VIEW

